

思维导图引导人生



专家介绍



- **宋尚教授——著名思维训练专家，原HP、KAPPA高级经理！**
- 他开创了**中国职场思维导图培训领域**，被称为**中国职场思维导图之父**！
- 他早年在海外接受思维导图专业训练，10余年从事思维导图教学与研究，是国内最早从事思维导图研究与在职场全面推广并落地的先行者之一！
- 他是思维导图在职场应用领域权威专家，曾经亲自操盘三家全球性公司的思维导图的推广与落地！
- 他服务过的客户更是包括 IBM、拜耳、三星、松下、联想、南方电网、中国移动、中国一汽、中国银行、中国平安等众多全球500强公司及清华大学、北京大学、浙江大学等国内一流大学及商学院！
- 现任北京天下伐谋咨询高级合伙人、思维学院院长！

课程介绍

培训方式：启发式讲授，练习，案例，竞赛学习

培训目标：在了解思维导图的基础上，能掌握软件如何制作思维导图，结合思维训练的方法和工具，并且能运用到实际工作中

培训内容：

- 思维导图背景介绍
- 如何进行手绘思维导图
- 思维导图的逻辑思维
- 如何利用软件绘制思维导图
- 思维导图在企业和个人中的应用
- 思维导图如何在企业中推广

课程目录

- 思维导图背景介绍
- 如何进行手绘思维导图
- 思维导图的逻辑思维
- 如何利用软件绘制思维导图
- 思维导图在企业 and 个人的应用
- 思维导图如何在企业中推广

第一章 思维导图介绍

章节目标

1. 了解放射性思维和思维导图的起源
2. 知道左右脑的分工
3. 能够掌握锻炼右脑的方法

思维导图的介绍

思维导图是英国人_____创造的一种提出笔记方法，和传统的直线记录方法完全不同，它以直观形象的图示建立起各个概念之间的联系

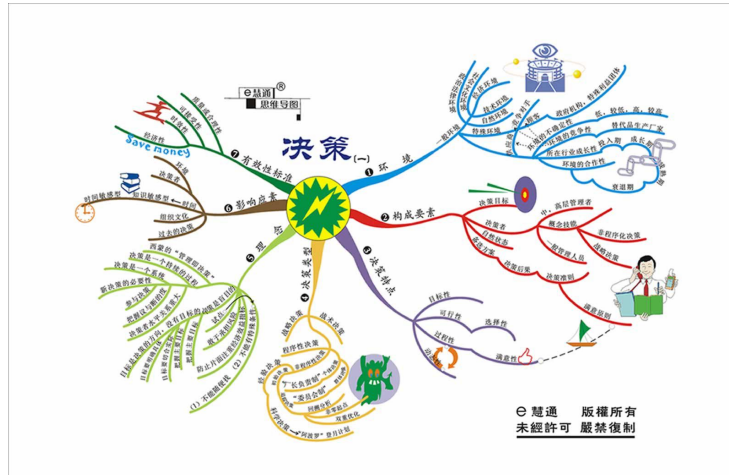

放射性思考

(Radiant Thinking®)是人类大脑的自然思考方式，每一种进入大脑的数据，不论是感觉、记忆或是想法-包括文字、数字、符码、食物、香气、线条、颜色、意象、节奏、音符等，都可以成为一个思考中心，并由此中心向外发散出成千上万的挂勾，每一个挂勾代表与中心主题的一个连结，而每一个连结又可以成为另一个中心主题，再向外发散出成千上万的挂勾...这些挂勾连结可以视为你的记忆，也就是你的个人数据库。

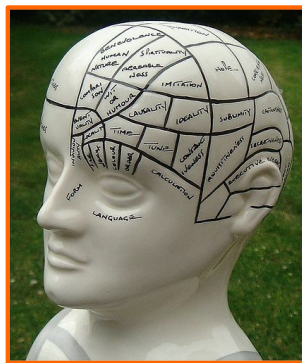

自然中的放射结构



自然中的放射结构





_____ :左右脑分工理论
1981年诺贝尔生理学 and 医学奖

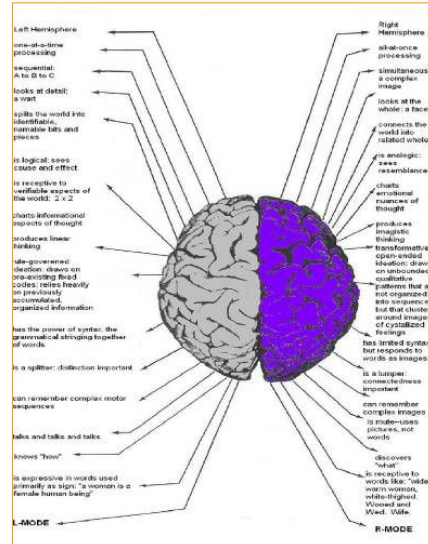

全脑思维



右脑练习：拇指绕指法

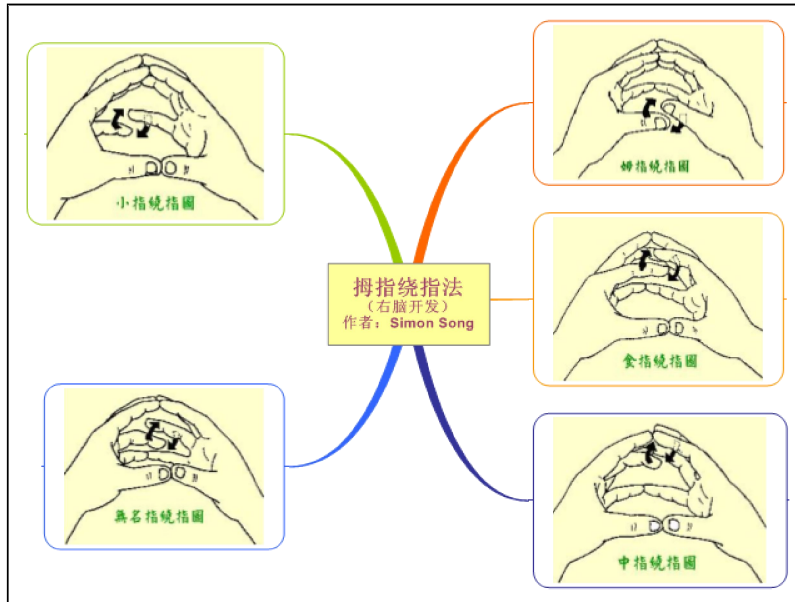

右脑锻炼

你真正的潜力在于使用整个大脑

左脑 = 右侧身体

右脑 = 左侧身体

如何做

尝试用左手拿筷子吃饭

用左脚踢球

扑克牌游戏

用左手打篮球

智慧金字塔

游戏



全新思维的6感The Six Senses



课程目录

- 思维导图背景介绍
- 如何进行手绘思维导图
- 思维导图的逻辑思维
- 如何利用软件绘制思维导图
- 思维导图在企业和个人的应用
- 思维导图如何在企业中推广

第二章 如何进行手绘思维导图

章节目标:

1. 掌握思维导图的基本绘制步骤
2. 掌握绘制中基本原则和技巧
3. 能够手工绘制自己的思维导图

减肥—你是否有这样的精力

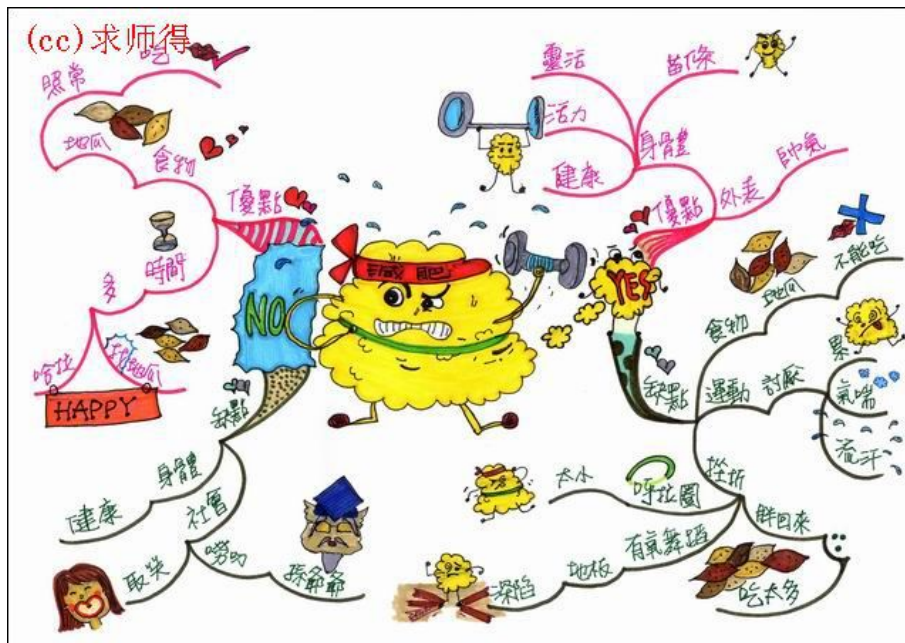

如何制作思维导图

- 2. 实现思维导图的手段

- 2.1. 纸+笔+想像力

- 准备：几张白纸和不同颜色笔。

- 步骤：

- (1)是把主题画在纸的中央。主题可以用关键字和图像来表示。所谓关键字，是表达核心意思的字或词。关键字应该是具体的、有意义的。这样，有助于我们进行回忆。
 - (2)考虑‘次主题’，也就是在上一层主题下的延伸。
 - (3)在‘次主题’后，罗列更为细节的要点。这个时候要注意的是，不要强迫自己用一定的顺序或结构来罗列要点。任何一个要点出现的时候，尽可以自然地将它用‘关键字’的方式表达出来，并把它和最相关的‘次主题’连接起来。
 - (4)整理思维过程。在完成思维导图后，再用阿拉伯数字把它们标记出来。任何一个‘次主题’都要用一种颜色来表示。而且，如果可能的话，要尽可能用图像来表达一个关键字，这可以大大加深记忆。

制作要点和思路讲解

- 中心议题
- 主分支
- 图像
- 眼色

中心议题的要点



中心议题



1. 找出事件、状况、问题的本质和核心并标示出_____

2. 写在_____

3. 用一两语词简洁地归纳，不超过____汉字

4. 使用____或____强力地表现出来

5. 也可以用_____表现

主分支的要点



主分支

1. 开始不必刻意强调_____

2. 以右上为第一分支，顺时针进行其他分支展开

3. 不超过 15 个汉字为宜，必要时图文并茂

图像的作用

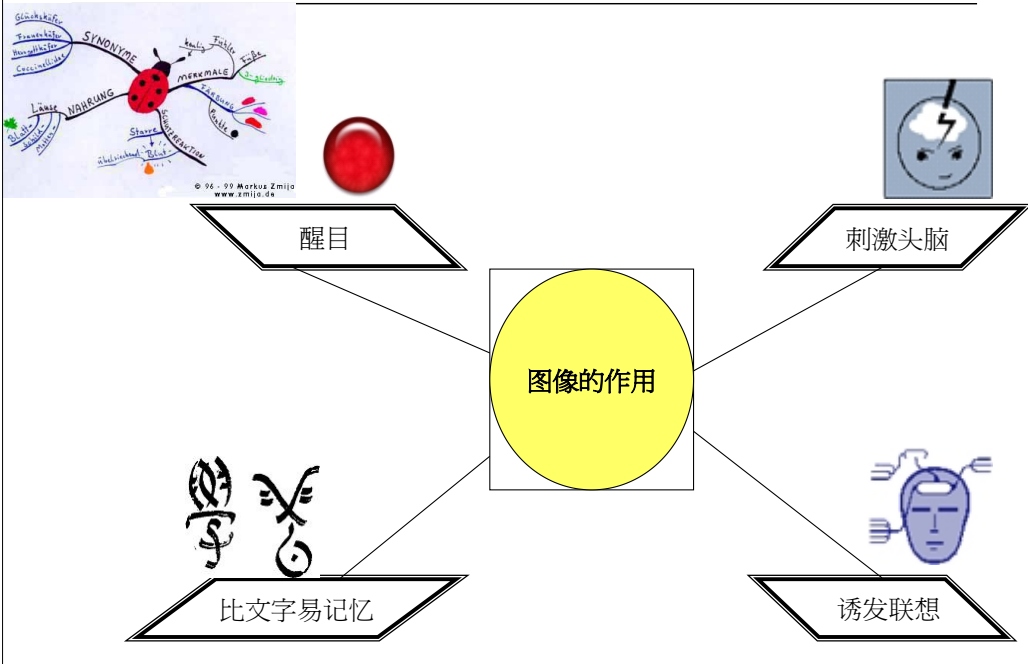

颜色的功用

- 1 诱发想法
- 2 激发右脑
- 3 直观
- 4 分类

提示

建议自己进一步的加强思维导图手绘的力度和强度，另外需要关注的如何让自己的制作的思维导图，能够更好的使朋友了解自己的思想脉络和关于该图的知识框架，**更重要是通过思维导图了解彼此的心智模式，即分析和思考的问题的角度和方式。这才是最为重要和关键的。**

课程目录

- 思维导图背景介绍
- 如何进行手绘思维导图
- 思维导图的逻辑思维
- 如何利用软件绘制思维导图
- 思维导图在企业和个人中的应用
- 思维导图如何在企业中推广

第三章 思维导图的逻辑思维

章节目标:

1. 掌握逻辑树的应用
2. 能够用头脑风暴和鱼骨图来分析问题

定义

逻辑树的基本类型

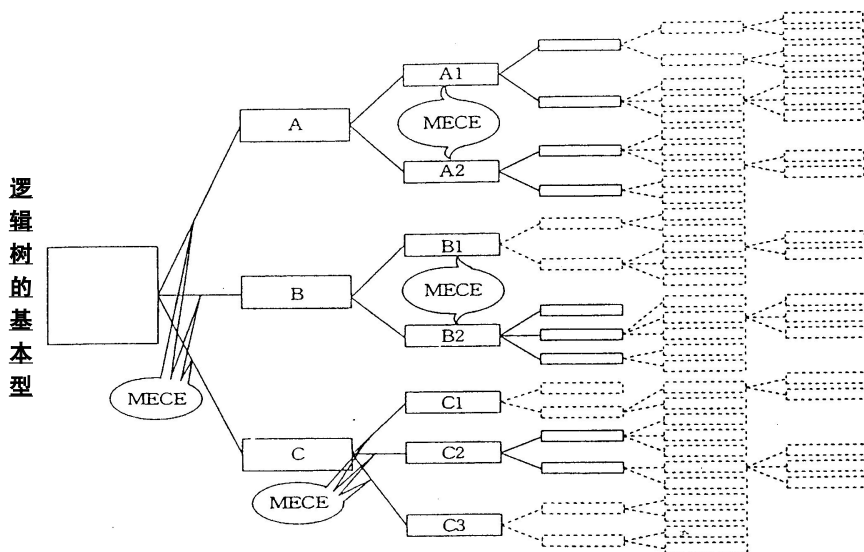

工作的四大分类要素

- 流程
- 时间
- 人物
- 结果

分类的变化

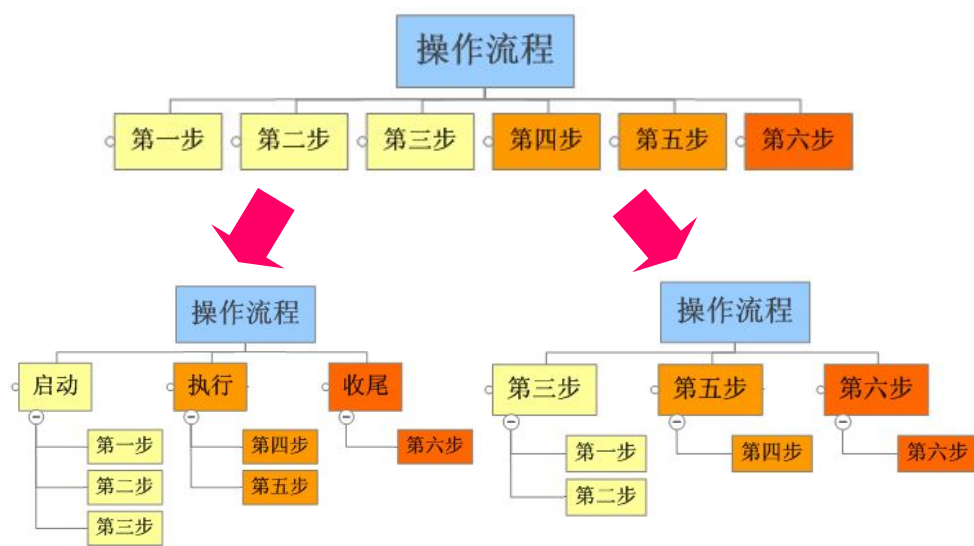

是不是越细致越好

头脑风暴

描述:

头脑风暴是一种用于在**短时间**激发尽可能多的思想的**团队工作方法**。头脑风暴(brainstorming)就是就一些问题所涉及的相关人员通过集体讨论,产生想法和建议。它是在短时间内激发尽可能多的团队工作方法。从20世纪50年代大大小小的风暴开始席卷世界各地的工作场所,以解决组织中的重大问题。据原安达信咨询公司的调查显示,70%以上的经理人说他们使用头脑风暴

操作方法:

当主持人公布问题的时候,让每个成员思考10分钟。会议主持人对成员一个挨一个进行询问(如人数超过10人,进行分组讨论,这时候组长来代为询问),每个成员每次询问的时候只说出一个建议,然后轮到旁边的成员表达自己的一个观点,如轮到成员没有想好,该成员就说“过”,下一个成员继续发言,直到所有成员说“过”风暴结束。

从明确问题到会后评价,头脑风暴法有三个阶段

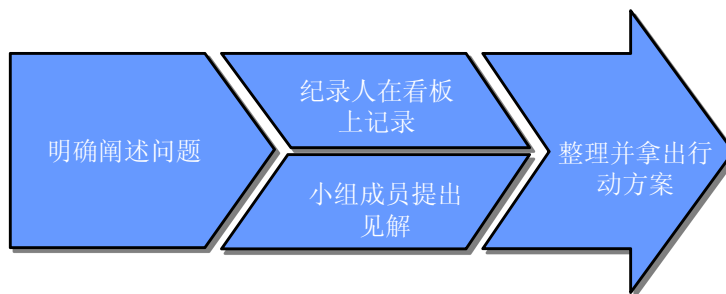

- ◆ 介绍问题
- ◆ 如组员感到困惑,可做一简单练习
- ◆ 指定一人在看板上记录所有见解
- ◆ 鼓励组员自由提出见解
- ◆ 会后以鉴别的眼光讨论所有列出的见解
- ◆ 也可以让另一组人来评价

头脑风暴法的原则

在意见收集过程中

- 人人参与 (round robin)
- 不评价他人的想法
- 快速阐述观点，不需要发挥
- 在其它想法的基础上发展自己的想法
- 及时记录每个人员的想法（不高度概括），并字体整齐

在观点评估阶段

- 只评估观点，不评估人
- 为了准确，请小组成员进行核对
- 成员依次评论，可将意义延伸，将其中一些观点综合或取消
- 进行分级标注，明确主次 (**小组要对标准达成一致**)
- 确定下一步的行动

头脑风暴

- 所需时间：15分钟至1个小时
- 所需人数：3至20人
- 通常所需的环境：
 1. 一间温度适宜，安静，光线柔和的会议室
 2. 严禁电话干扰
 3. 有翻页板（一般分多少组就需要多少翻页板）
 4. 黑色和红色的白板笔若干

头脑风暴示意图

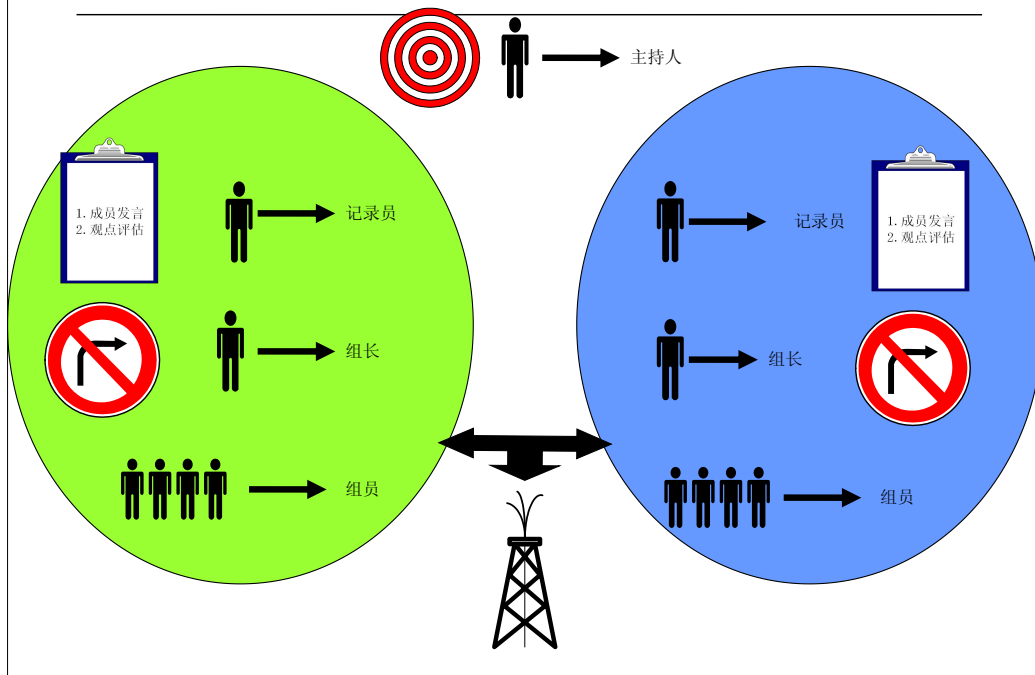

主持人

主持人：



负责在风暴前提出需要讨论的问题,在头脑风暴过程中需要主持现场,将参加风暴的成员进行分组,阐明头脑风暴的使用方法和规则,调动大家的讨论气氛,并且让大家所讨论问题的主线不偏离主题。

主持人应该具备以下条件：

1. 了解主持风暴的目的
2. 掌握头脑风暴法的原则
3. 善于引导大家思考和发表观点
4. 自己不发表倾向性观点
5. 善于阻止相互间的评价和批评

组长



组长的产生主要视参见风暴人数的多寡而定，如果人数在10人以内，可以不要组长，在主持人进行分组后，每个小组就要民主选举产生一名小组长，职责是负责并监督小组人员按风暴的规则进行讨论，同时引导大家讨论出更多的点子。说句题外话，选举组长时，成员往往是争后恐先，比较简单的方法是让大家伸出食指指向合适的组长人选，瞬间组长诞生了。此法简称万箭穿心法。

记录员

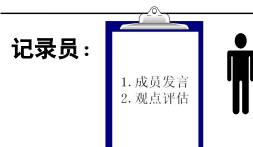

每个小组配备一名记录员，将每个人所讨论的关键如实用彩笔记录在白纸上，并在收集所有成员的观点后，进行整理合并和部分删除，拿出代表本组的最终观点。记录员的字体要清晰工整，设想一下让记录员自我欣赏般地狂草一番，结果是什么呢？惨了，他写什么自己都不知道了

讨论成员

讨论成员：

跟着主持人提出的问题，深呼吸一些，让自己的大脑保持清醒的状态，抛除杂念表述出观点和意见，注意的是，组长和记录员也要承担讨论成员的角色

共识建导流程

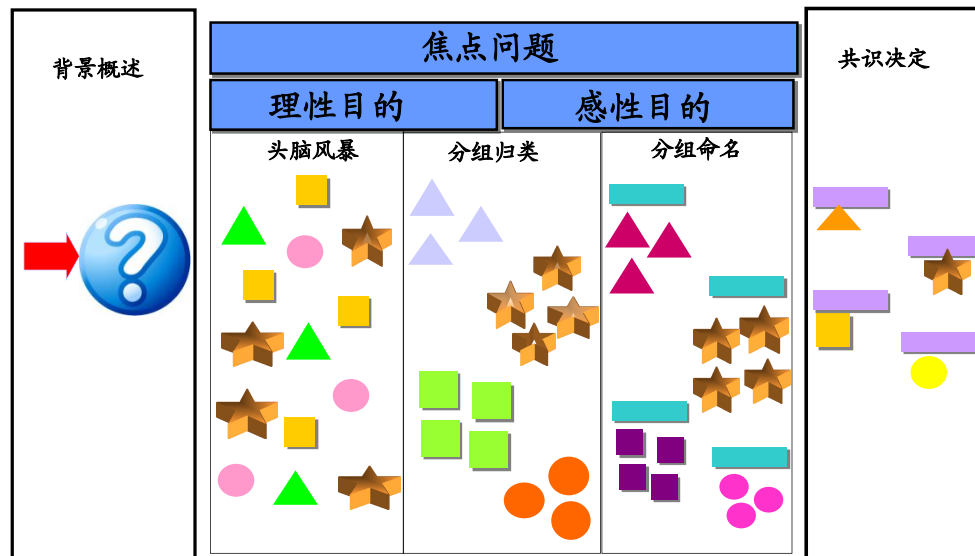

鱼骨图

- 别名：因果图、石川图，鱼刺图
- 所需时间：根据详细程度，需要半个小时至4个小时
- 所需人数：2至10人
- 所需方法：一个大的、可以用来书写的地方（大白纸或大白板）

鱼骨图的结构介绍

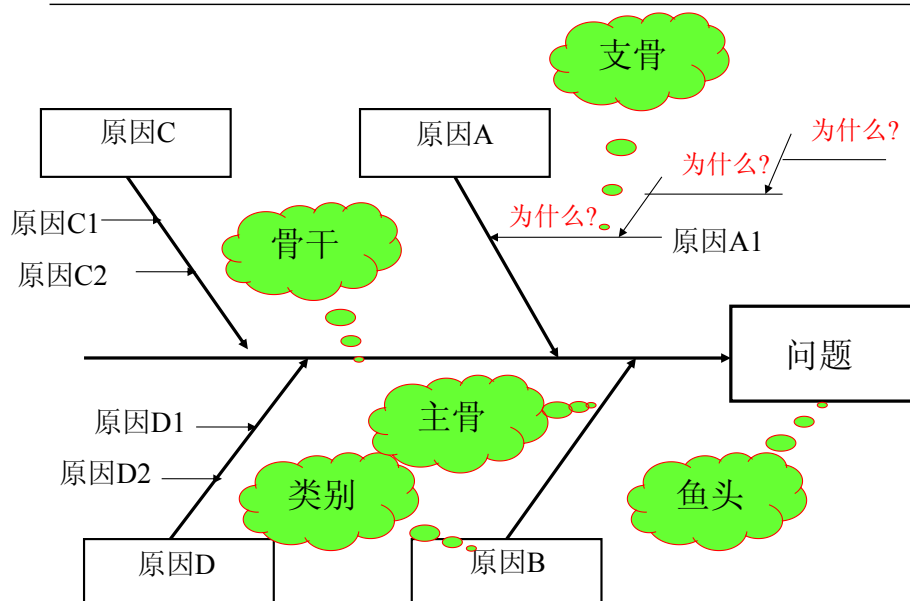

举例：为什么培训没有效果

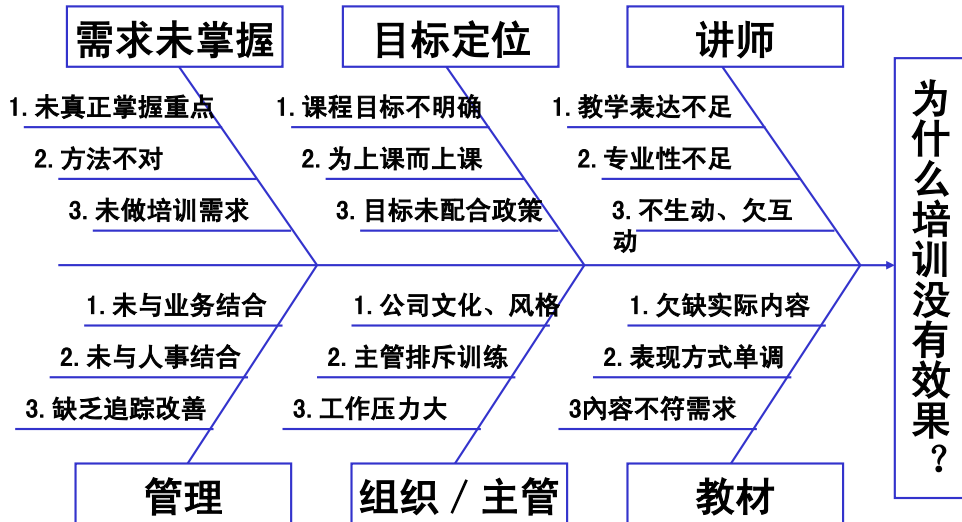

绘制鱼骨图的技巧

- 通过多人共同检查与讨论，定义所有可能因素，可以考虑使用头脑风暴法
- 尽可能具体地表述原因
- 在绘制图形前，尽可能的将骨干和主骨的长度\主骨的长度延长，以留出充足的空间来填写原因
- 清晰我们可以控制和改变的可能原因
- 找出我们需要重点要素，可以用红色来标注
- 鱼骨图可以用专业软件来绘制，提升工作效率和美观度
- 鱼骨图也可以描述负责工作的分类

反思

在练习头脑风暴和鱼骨图中的避免出现的问题

逻辑树中 _____
最难, _____ 最重要?

思维导图的进化

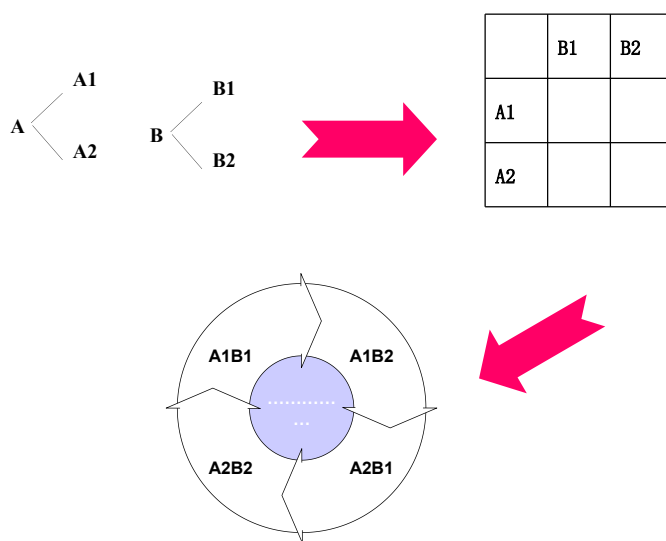

问题解决体验活动1

焦点讨论法 (ORID)

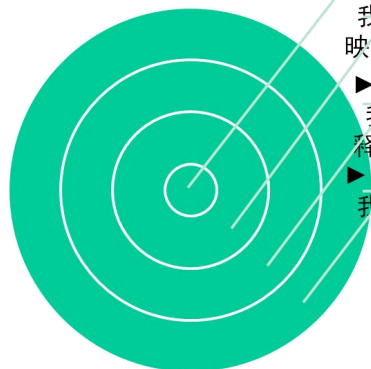

- ▶ Objective 客观事实层面：
我们的感官所接收到的外在现实(您看到听到的现象是什么?)
- ▶ Reflective 感觉反映层次：
我们对接收到的事物的内在反映(对现象有什么感觉?)
- ▶ Interpretive 诠释层次：
我们的感官和反映的意义和重要性(解释发生了什么事?)
- ▶ Decisional 决定层次：
我们的打算(问题如何解决)

问题解决体验活动2

精力管理



课程目录

- 思维导图背景介绍
- 如何进行手绘思维导图
- 思维导图的逻辑思维
- 如何利用软件绘制思维导图
- 思维导图在企业 and 个人的应用
- 思维导图如何在企业中推广

第四章 如何利用软件绘制思维导图

章节目标：

1. 掌握思维导图软件绘制的基本方法
2. 熟知绘制中的技巧
3. 能够用软件进行头脑风暴和鱼骨图分析问题

用软件制作思维导图

- 计算机已经在许多方面取代了“纸+笔”，在制作思维导图上，计算机也以它的操作快捷、图象形式多样和容量大的特点显示了比“纸+笔”工具的优势。



用软件演示



课程目录

- 思维导图背景介绍
- 如何进行手绘思维导图
- 思维导图的逻辑思维
- 如何利用软件绘制思维导图
- 思维导图在企业和个人中的应用
- 思维导图如何在企业中推广

第五章 思维导图在企业和个人中的应用

章节目标：

1. 了解企业的应用实战案例
2. 了解在个人学习和生活中的广泛应用
3. 知道思维导图的广泛应用

思维导图在企业的8大应用

1. 头脑风暴
2. 鱼骨图
3. 项目跟踪
4. 会议整理
5. 绘制组织结构图
6. 流程图
7. 课件
8. 工作计划



思维导图在企业中的应用

- 目前思维导图已经在企业届有了广泛的应用，而且取得了较好的效果，例如波音公司在设计波音747飞机的时候就使用了思维导图。据波音公司的人讲，如果使用普通的方法，设计波音747这样一个大型的项目要花费6年的时间。但是，通过使用思维导图，他们的工程师只使用了6个月的时间就完成了波音747的设计！



思维导图在流程图中的应用

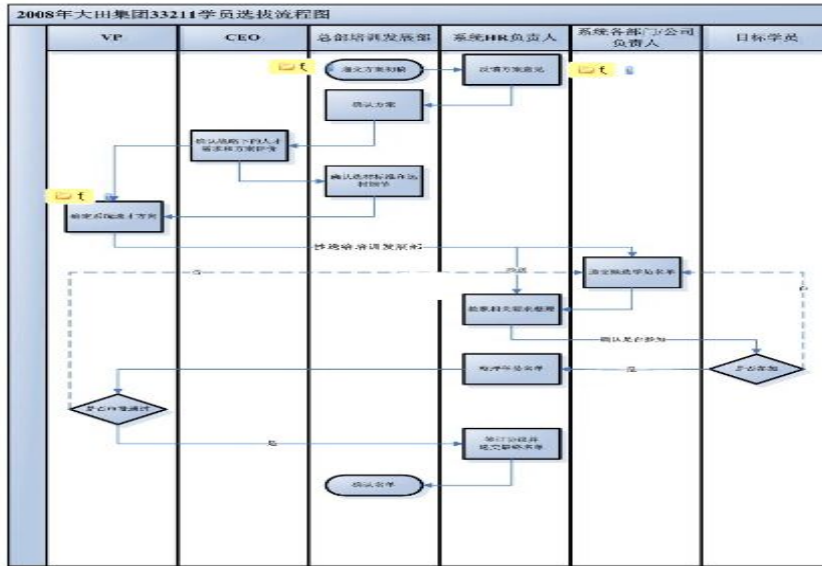

企业应用实例-如何做活动回顾

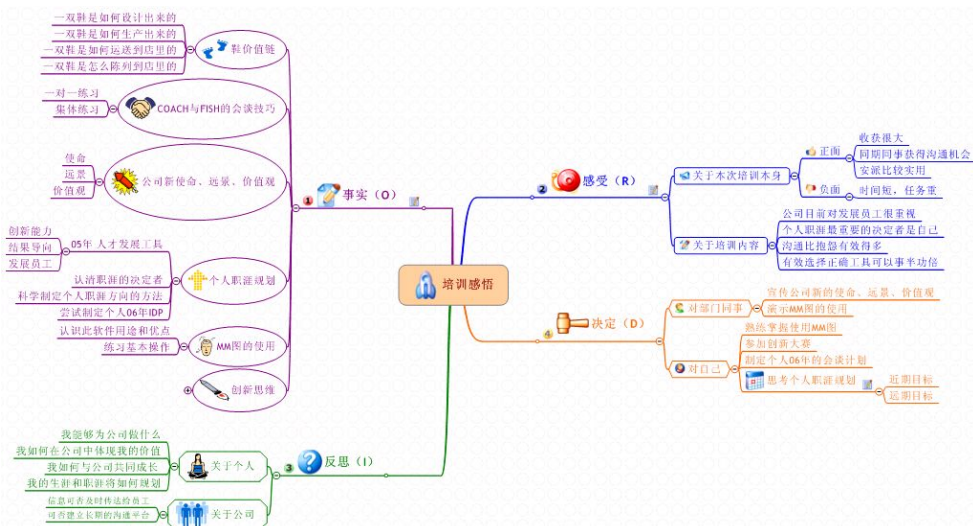

文化宣传

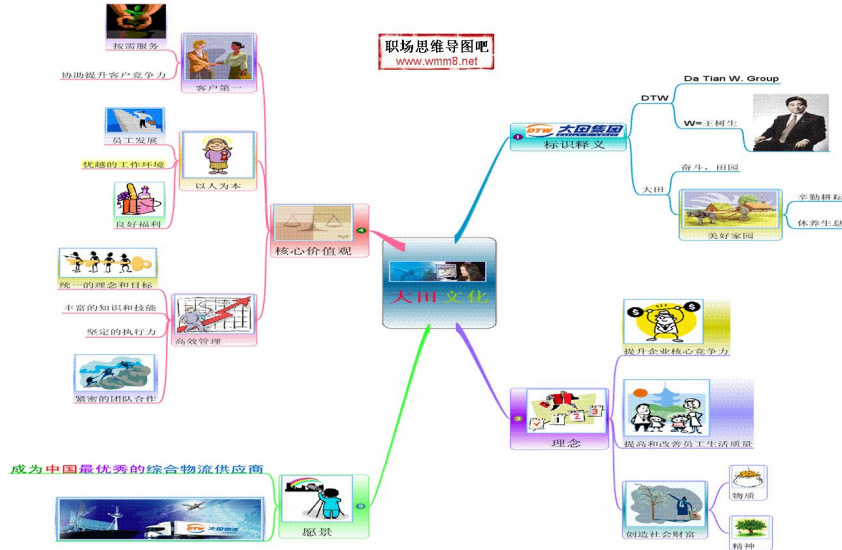

企业应用实例—工作分配

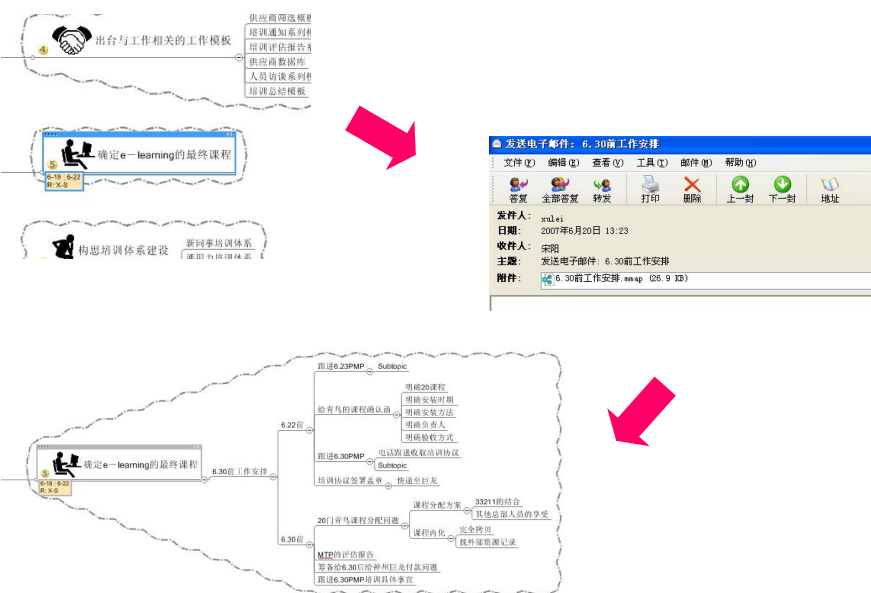

企业应用实例—授课安排



企业应用实例—辅导下属

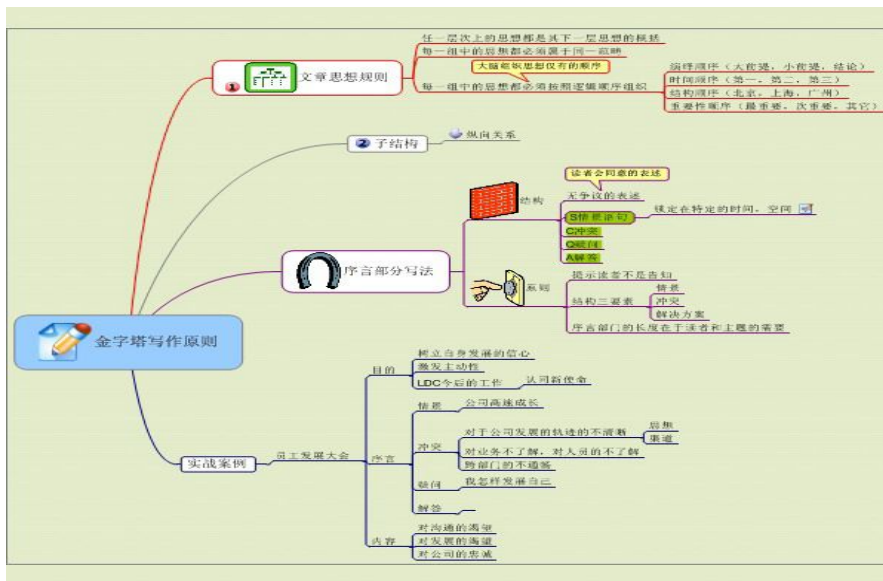

大型活动



企业应用实例—图片示用



制作课件

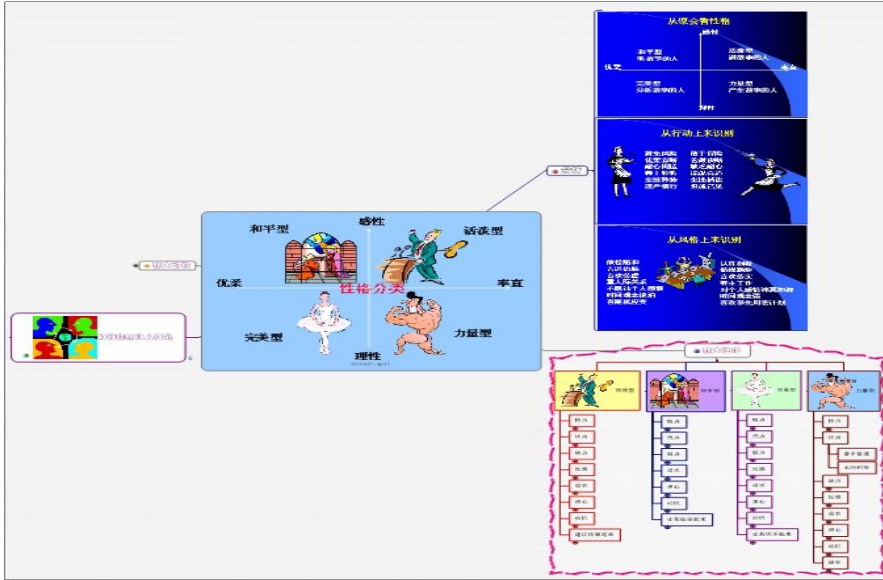

个人运用实例

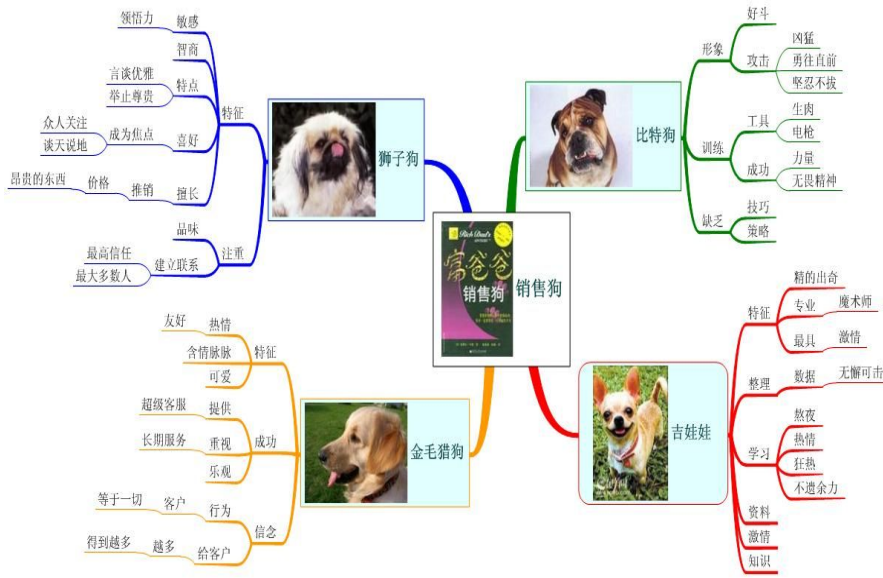

思维导图的作用

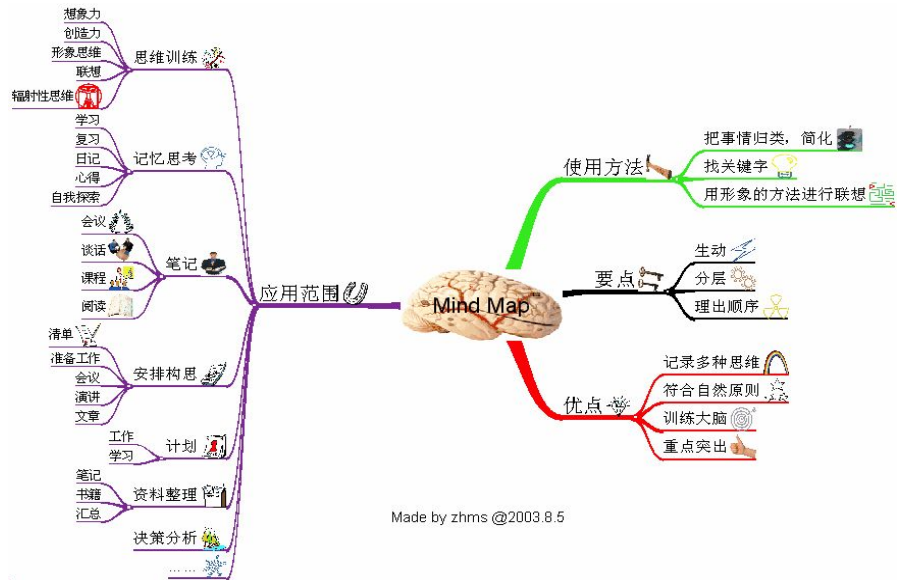

课程目录

- 思维导图背景介绍
- 如何进行手绘思维导图
- 思维导图的逻辑思维
- 如何利用软件绘制思维导图
- 思维导图在企业和个人的应用
- 思维导图如何在企业中推广

第六章 思维导图如何在企业中推广

章节目标：

1. 吸收企业针对不同人群推广的经验
2. 根据自己所在的企业思考如何推广

推广策略



02

各个击破



01

宣传

Title



03

成果汇报

不同层级的推进思路

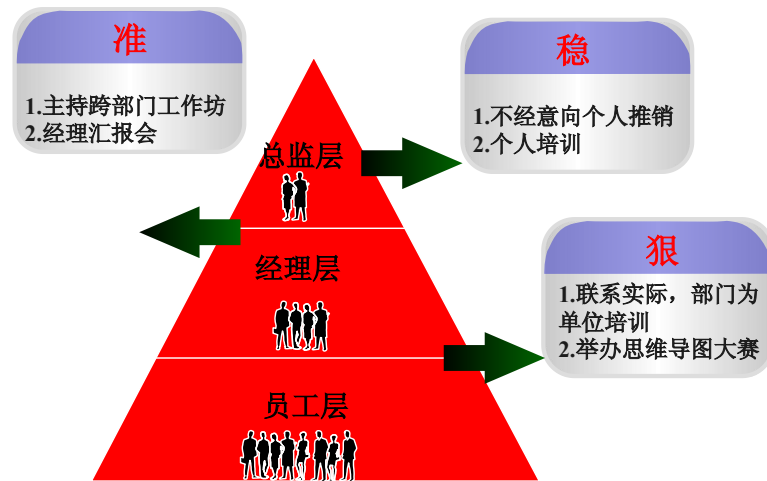

联系我们



谢谢，

让您的思维之花长期绽放